

Picogun

Arcade video to SCART

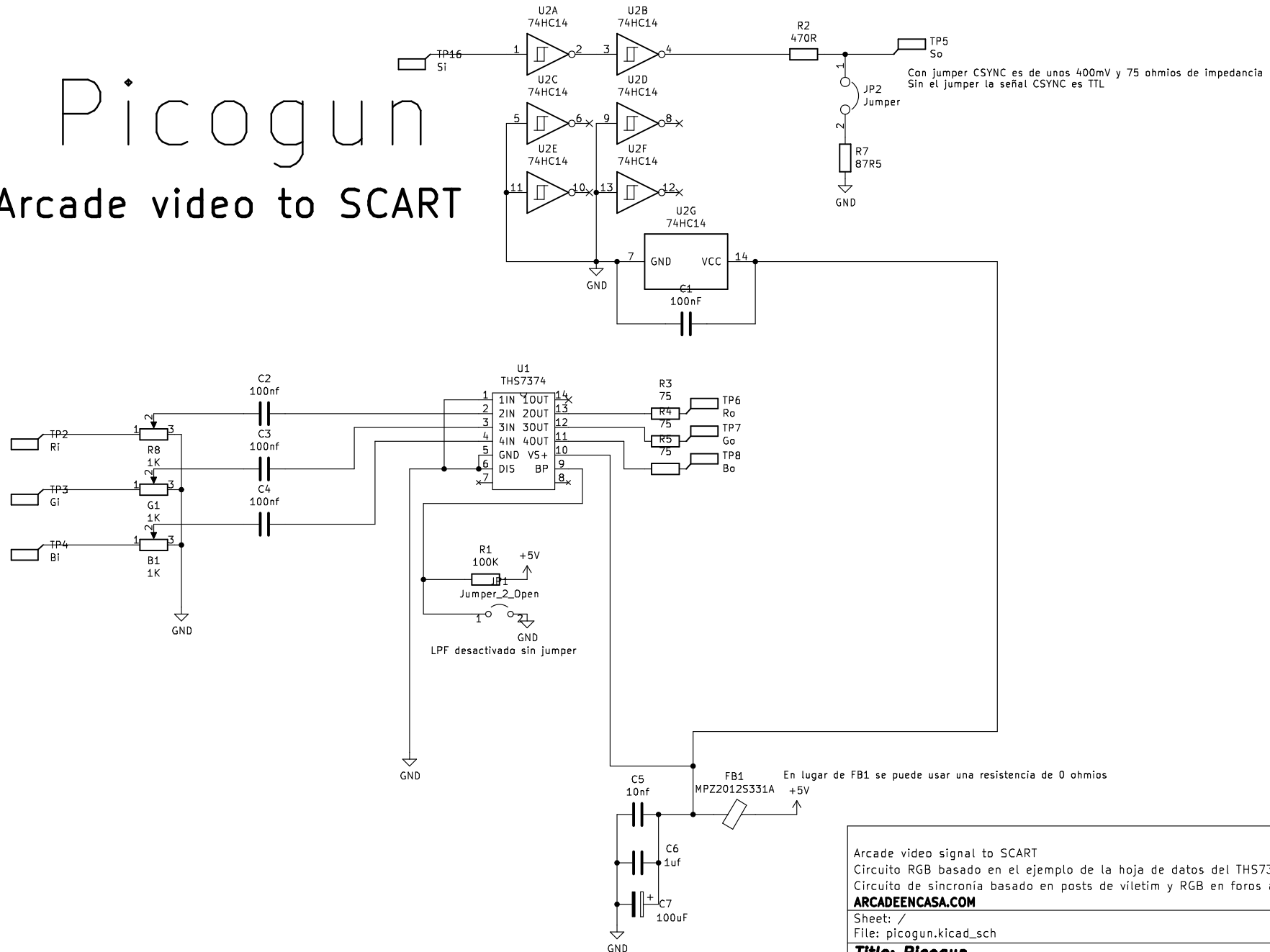

Con jumper CSYNC es de unos 400mV y 75 ohmios de impedancia
Sin el jumper la señal CSYNC es TTL

LPF desactivado sin jumper

En lugar de FB1 se puede usar una resistencia de 0 ohmios

Arcade video signal to SCART	
Circuito RGB basado en el ejemplo de la hoja de datos del THS7374 de Texas Instruments	
Circuito de sincronía basado en posts de viletim y RGB en foros arcade	
ARCADEENCASA.COM	
Sheet: /	
File: picogun.kicad_sch	
Title: Picogun	
Size: A4	Date: 2024-07-11
KiCad E.D.A. kicad 6.0.11	Rev: 2.3.6
	Id: 1/1